

防滴仕様ハウジング

定 格

設置条件：屋内 / 屋外 / 正立 / 天井吊り
 種 別：IEC 保護等級 IPx5 (防噴流型) に準ずる。
 【オプション付は IPx3 (防雨型) に準ずる。】
 周囲温度：-15 ~ +45°C (ヒーター装着時)
 材 質：胴部とサンシェードはアルミ押出成形、
 ガラス窓部と後端部はアルミダイキャスト
 外形寸法：133 (幅) x 115 (高さ) x 370 (奥行) mm
 内部有効寸法：95 (幅) x 70 (高さ) x 210 (奥行) mm
 重量：約 2.4kg
 取付ネジ：M6 ネジ 2 本 (上面、下面とも取付けネジ穴あり)
 塗装色：アイボリー
 構 成：本体、カメラネジ、絶縁シート
 対応ブラケット：PTP-300 / WH-6
 ヒーター・ファン・デフロスター 組込オプション有 (VCHO-15SDHF)

外形寸法図

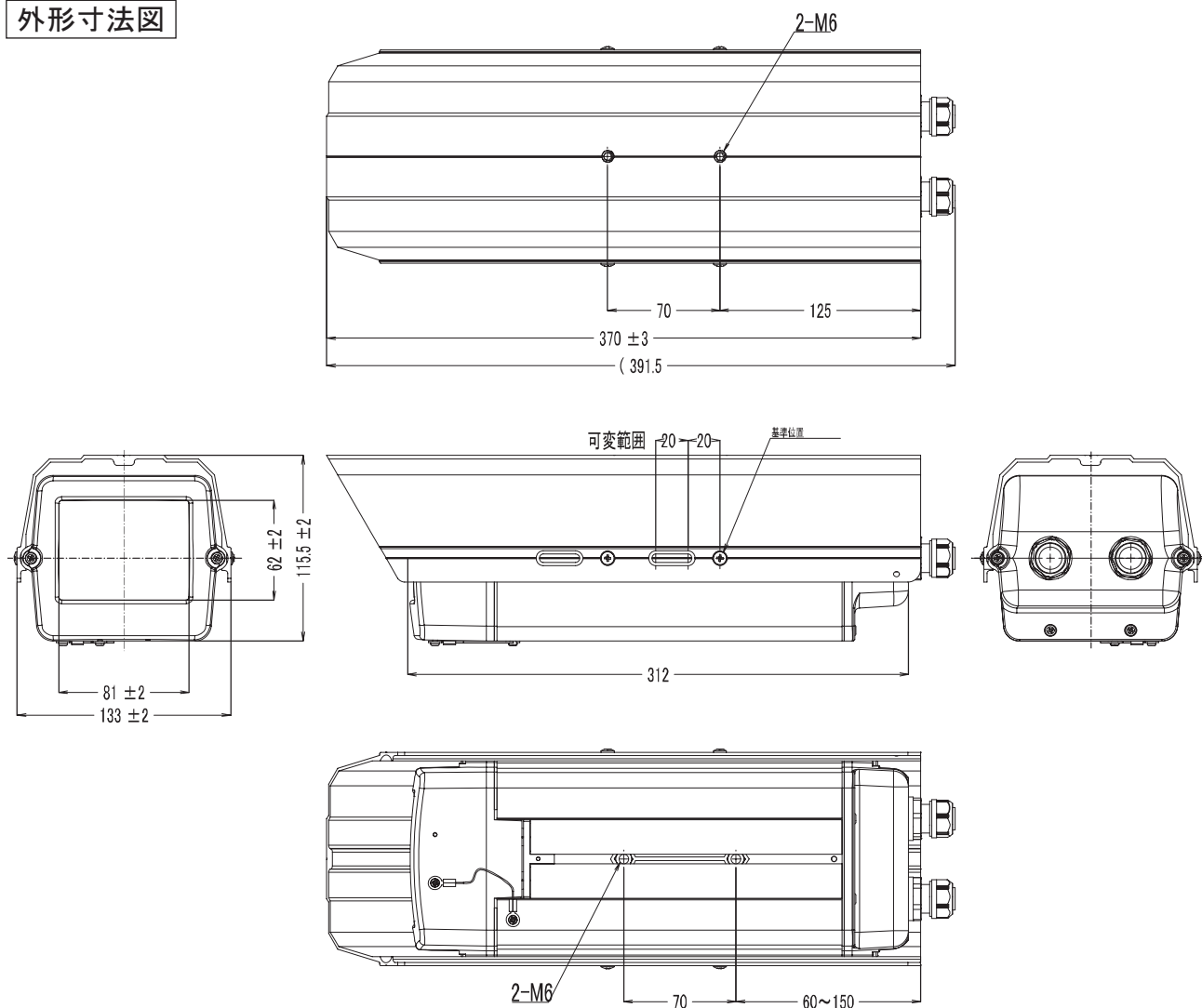

unit : mm

発 行	製品型番	整理番号
防犯カメラ 販売工事センター	VCHO-15S	FB01-1109